

Tank Alt Mikser - ME-6100



Uygulama

ME-6100 serisi yüksek parçalayıcı tabanlı tank mikserleri, dispersiyon, emülsifiye etme, homojenleştirme ve parçalama işlemleri için oldukça hijyenik bir çözüm sunar. Gıda işleme, kozmetik, ilaç ve ince kimya endüstrilerinde katılar.

Bu karıştırıcılar, açık veya kapalı tanklarda atmosferik basınçta veya basınç/vakum altında kullanılabilir.

Tank mikserlerinin alt kısmı, yüksek viskoziteli ortam uygulamaları için tasarlanmış olup, ankraj tipi karıştırıcılarla çalışmak üzere tasarlanmıştır.

Çalışma Prensibi

Rotor ve stator arasındaki yüksek hız ve ayarlanmış toleranslar, yüksek emiş potansiyeli ile sonuçlanır, ürün emilir ve kafanın merkezine doğru sürülür.

Ürün, başlığın üst kısmından emilir ve rotor onu radyal olarak iter.

Stator açıklığından geçen ürün mekanik olarak kesilir, parçacıklar rotor tarafından 20 m/s hızla kesilir. Ve son olarak bu akış, statoru yarıklardan yüksek bir hızda bırakarak hidrolik olarak kesilir.

Tasarım ve Özellikler

Yüksek kesme, parçacık boyutunu 100 mikronun altına düşürme.

Mekanik salmastraya tankın içinden erişim.

Tek sıhhi mekanik salmastra.

Karıştırıcıyı sökmeden statoru değiştirme imkanı.

Stator geometrik olarak rotordan daha yüksek olduğu için sirkülasyon desteklenir.

Motorlar: IEC B5, IP 55, F sınıfı yalıtım.

Kolay temizlik ve sterilizasyon (CIP/SIP).

Çeşitli kolayca değiştirilebilir kafa modelleri.

Oluklu kafa.

Malzemeler

Ürünle temas eden parçalar : AISI 316L

Diğer paslanmaz parçalar : AISI 304

Mekanik salmastra : C / SiC / EPDM

Contalar : FDA 177.2600'e göre EPDM

Yüzey cilası : elektro-parlatılmış, : Ra ≤ 0,8 µm

Seçenekler

Yıkılmış mekanik salmastra.

Dudaklı conta veya çift mekanik salmastra vasıtasıyla basınçlı mekanik salmastra.

Parçalanan kafa.

İnce ekran kafası.

Büyük boyutlu modeller için çıplak mil konstrüksiyonu, kasnak ve kayışlarla aktarım.

Kesicilerin ve pervanenin rotorun üst kısmına montajı.

Yüzey cilası: Farmasötik uygulamalar için Ra ≤ 0,5 µm.

Diğer motor korumaları.

Genel Boyutlar

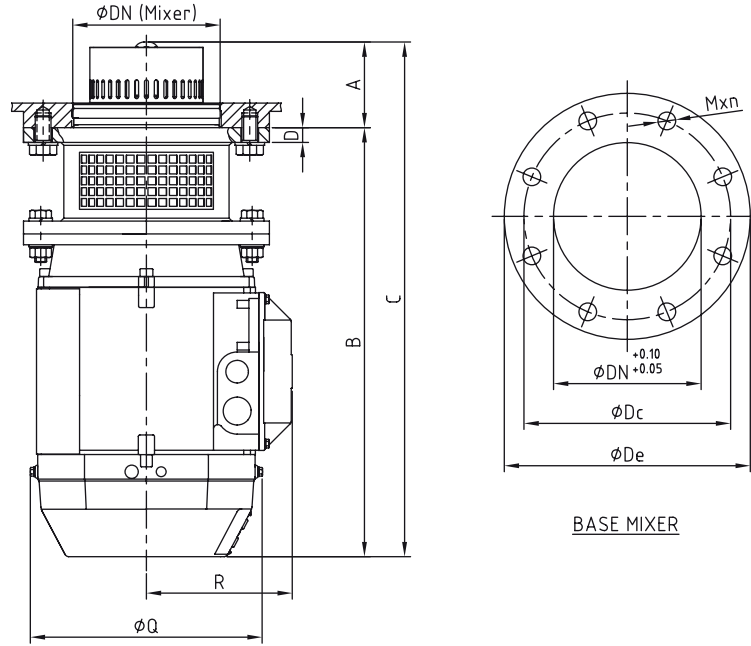

Model	Tip	A	B	C	D	Q	R	Flaş Boyutları			
								ØDe	ØDc	ØDn	Mxn
ME-6103	T-90L	82	355	437	18	180	122	200	160	131,5	M16x4
ME-6105	T-112M	87	436	523	15	236	148	250	210	150	M16x8
ME-6110	T-132S		492	579		261	163				
ME-6125	T-160L	108	656	764	26	310	208	330	300	175	
	T-180M		730	838		349	223				
ME-6130	T-180L	144	733	877						239	

Model	Motor			Viskozite		İlave karıştırıcı ile 3000 cP
	Tip	Güç kW	Hız rpm	1 cP	3000 cP	
ME-6103	T-90L	2,2	3000	300 l	100 l	300 l
ME-6105	T-112M	4		750 l	300 l	750 l
ME-6110	T-132S	7,5		1500 l	750 l	1500 l
ME-6125	T-160L	18,5		2000 l	1000 l	2000 l
	T-180M	22	1200 l		2200 l	
ME-6130	T-180L	22	1500	2500 l	1500 l	2500 l

